

Номер по каталогу:	20.75	20.125	20.150	20.152	20.154	20.155	20.159
Рабочее напряжение, В	220						
Частота тока, Гц	50						
Мощность электродвигателя, Вт	200	180	250	375	550	250	
Частота вращения, об/мин	2950						2950 / 134
Диаметр шлифовального круга, мм	75	125	150			150 / 200	
Вес нетто, кг	4	5,5	8,5	9	12	16	10
Вес брутто, кг	4,5	6	9	9,5	12,5	17	10,5
Габариты в упаковке ДхШхВ, мм	330x150x105	285x180x200	340x200x227	365x200x255	400x215x270	480x260x260	425x260x270

Плавная регулировка числа оборотов



20.75

Гибкий вал

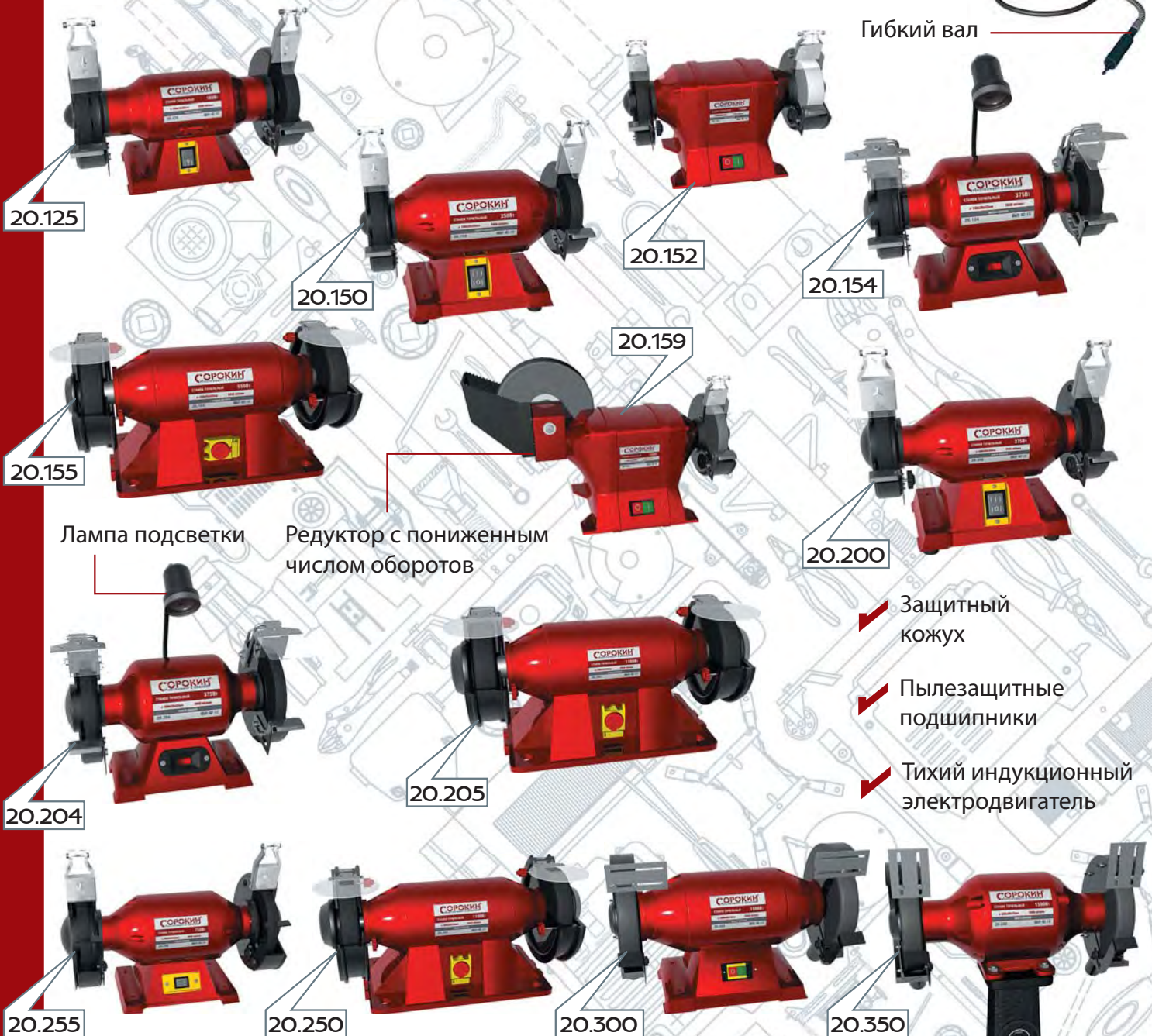

20.125

20.150

20.152

20.154

20.159

20.155

20.200

Лампа подсветки

Редуктор с пониженным числом оборотов

✓ Защитный кожух

✓ Пылезащитные подшипники

✓ Тихий индукционный электродвигатель

20.204

20.205

20.255

20.250

20.300

20.350

Номер по каталогу:	20.200	20.204	20.205	20.250	20.255	20.300	20.350
Рабочее напряжение, В	220						
Частота тока, Гц	50						
Мощность электродвигателя, Вт	375		1100	750	1100		1500
Частота вращения, об/мин	2950						
Диаметр шлифовального круга, мм	200			250		300	350
Вес нетто, кг	13	12	26	25	30	35	120
Вес брутто, кг	13,5	13	28	27	32	40	130
Габариты в упаковке ДхШхВ, мм	425x265x285	415x265x295	526x320x310	475x310x340	526x320x310	730x425x520	750x590x1190

# Станок Тиски

Слесарные

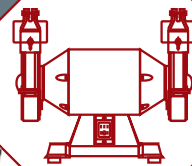

✓ Губки из высококачественной закаленной стали

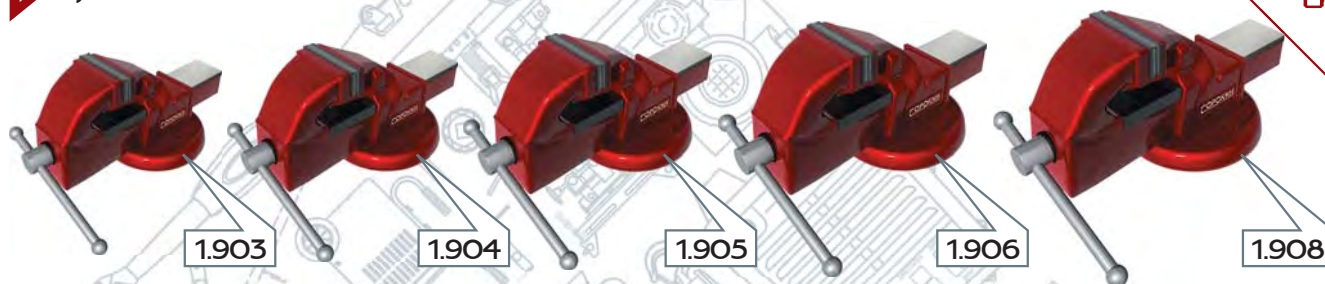

✓ Большая наковальня

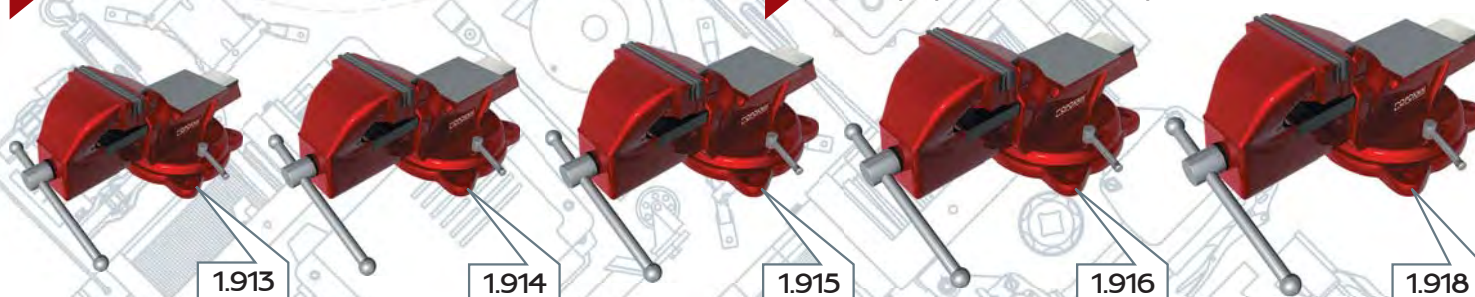

✓ Интегрированное поворотное основание  $\pm 35^\circ$

Номер по каталогу:	1.903	1.904	1.905	1.906	1.908	1.913	1.914	1.915	1.916	1.918
Ширина губок, мм	75	100	125	150	200	75	100	125	150	200
Рабочий ход, мм	75	100	125	150	200	63,5	75	100	125	175
Глубина рабочего пространства, мм	46	60	72	84	102	45	50	60	68	88
Размеры наковальни, мм			-			50 x 60	63 x 66	80 x 80	90 x 90	120 x 120
Вес нетто, кг	5	9,2	17	24	40	3,6	5,5	9,2	13,5	26
Вес брутто, кг	5,5	9,7	18	26	42,5	3,9	6	10	14,5	28
Габариты в упаковке ДхШхВ, мм	210x186x150	355x175x170	450x220x200	520x240x220	600x270x250	185x160x150	260x170x150	350x190x210	420x220x200	510x240x220

✓ Профильная направляющая высокой точности

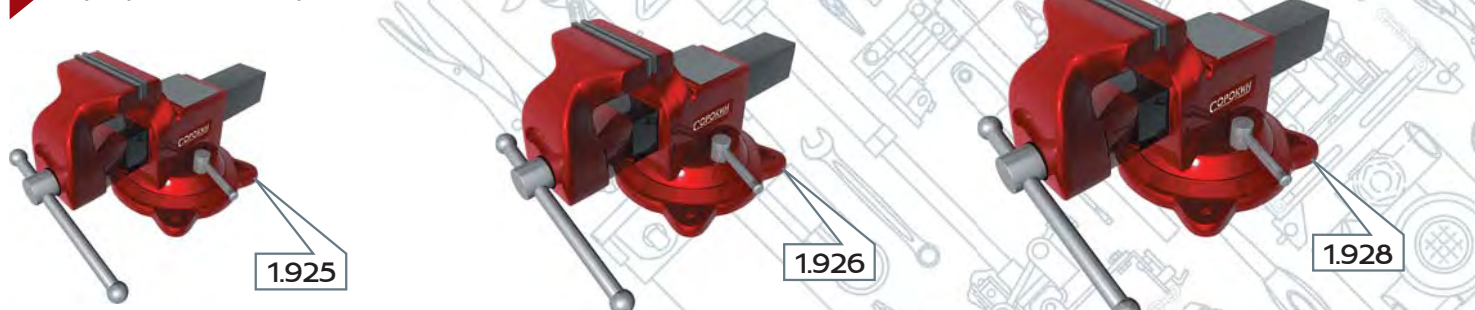

✓ Губки для зажима цилиндрических профилей

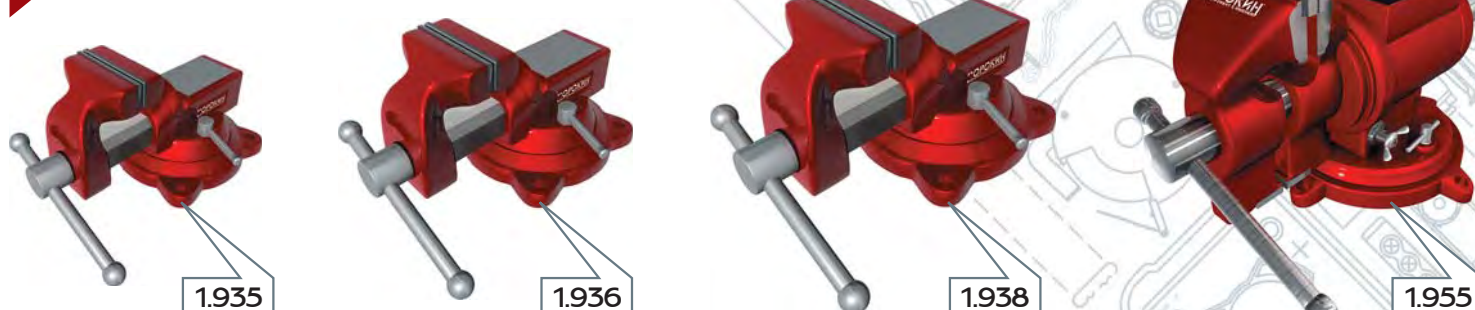

Номер по каталогу:	1.925	1.926	1.928	1.935	1.936	1.938	1.955
Ширина губок, мм	125	150	200	127	152	203	125
Рабочий ход, мм	125	150	200	133	152	216	125
Глубина рабочего пространства, мм	75	86	105	95	105	114,5	67
Размеры наковальни, мм	61 x 63	61 x 72	68 x 82	82,6 x 82,6	85,7 x 101,6	101 x 114,3	80 x 65
Вес нетто, кг	12,5	19	29,5	23	29	39	15
Вес брутто, кг	13,5	20	32	24	31	41	16,5
Габариты в упаковке ДхШхВ, мм	380x230x180	460x250x200	560x290x230	404x255x245	455x280x275	530x290x280	460x230x200

✓ Основание и стол из чугуна



✓ Колонна с зубчатой рейкой для удобной регулировки по высоте



✓ Клиновидный ремень для плавного хода

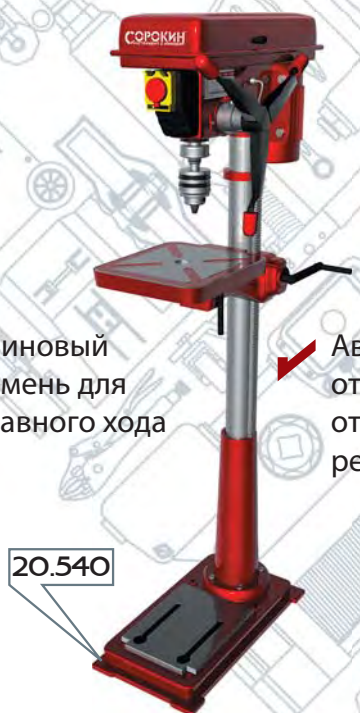

✓ Автоматическое отключение при открытии кожуха ремня



✓ Фиксированная регулировка глубины сверления



Номер по каталогу:	20.500	20.505	20.510	20.530	20.535	20.540	20.545	20.550
Мощность двигателя, Вт	350	375	450	750	550	900	1110	1500
Питание сети, В/Гц				220/50				
Размер шпинделя:	B16				MT2	MT3		MT4
Рабочий ход шпинделя, мм	50	65			85			120
Диаметр патрона, мм	13	16		20	16	25	32	
Максимальный вылет, мм	210	260		325	360		450	510
Число скоростей:	5				16	12		
Диаметр стойки, мм	46	58		70	80		92	
Размер стола, мм	160x160	190x190	250	250x250	290	290x290	350x350	420x480
Размер базы, мм	290x190	340x210		420x250	460x272		470x360	560x450
Высота станка, мм	580	680	840	1000	1580	1600	1710	
Вес нетто, кг	16	25	28	48	55	72	110	135
Вес брутто, кг	17	27	30	50	57	75	115	140
Габариты в упаковке ДхШхВ, мм	490x340x230	570x410x265	680x430x265	780x450x280	1140x460x280	1140x500x300	1430x670x330	

# Станок Тиски

Станочные

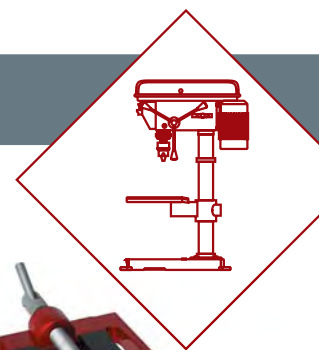

✓ Литой корпус из высококачественного чугуна

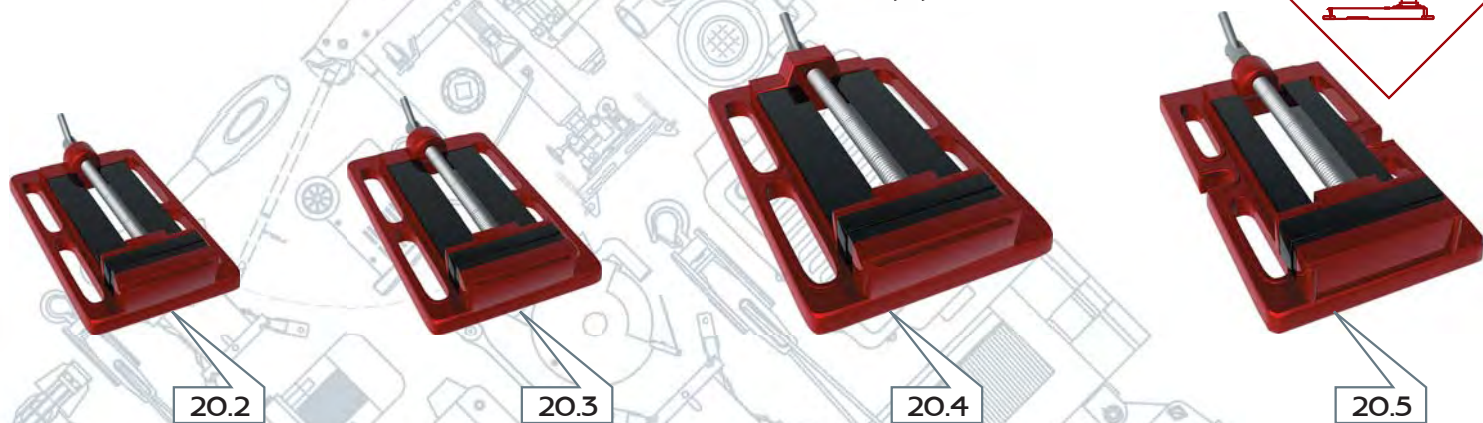

✓ Закаленные и шлифованные зажимные губки

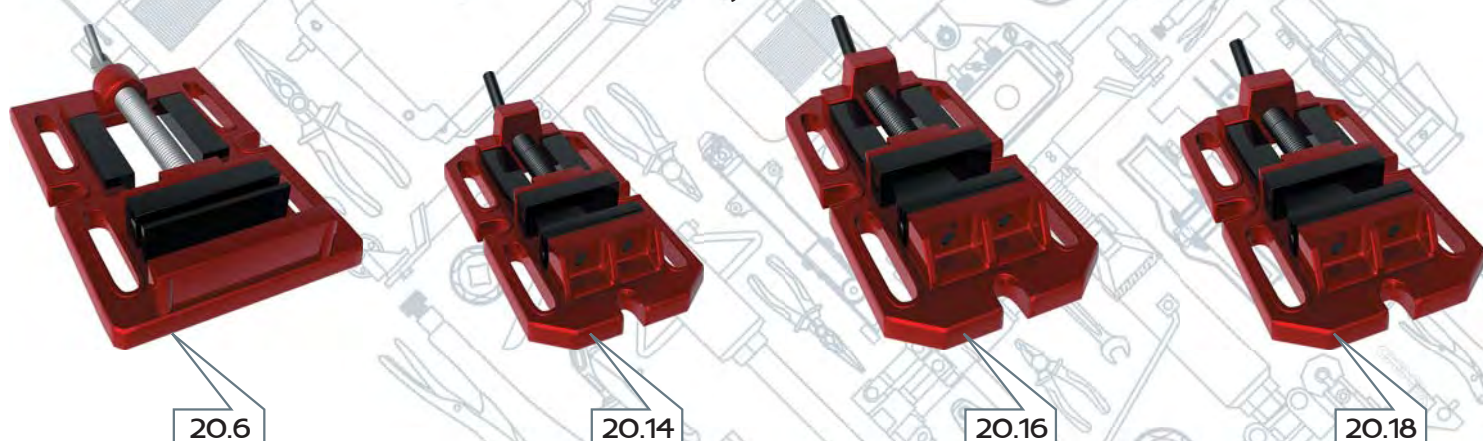

✓ Надежный зажим заготовок различных размеров

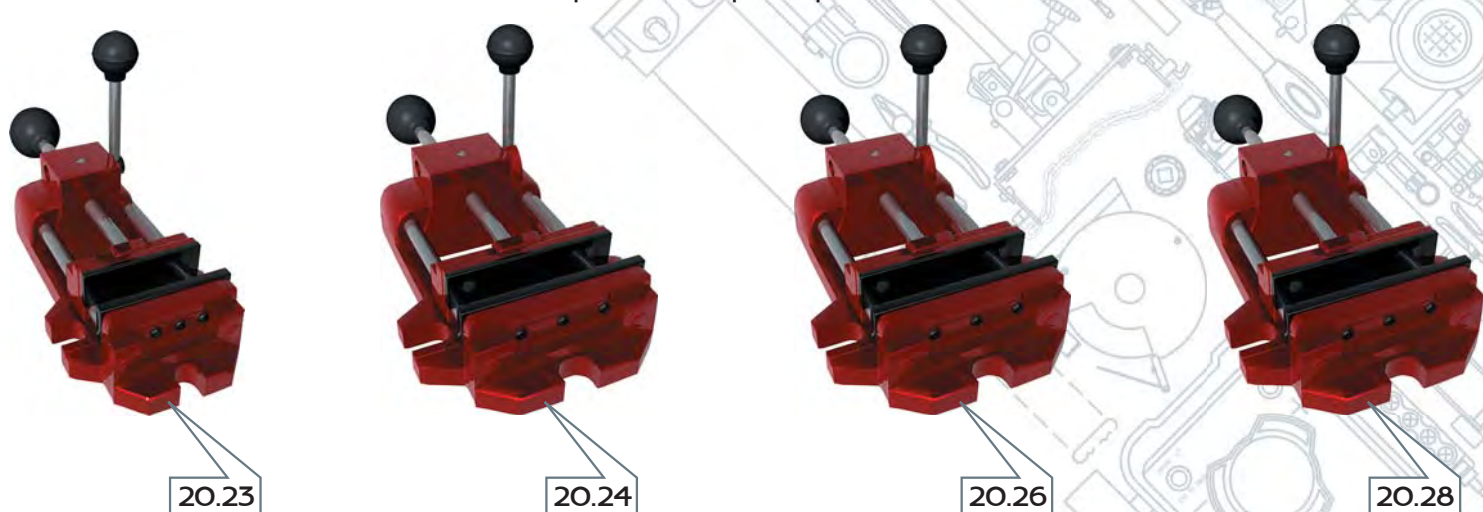

Номер по каталогу:	20.2	20.3	20.4	20.5	20.6	20.14	20.16	20.18	20.23	20.24	20.26	20.28
Ширина губок, мм	63	75	100	125	150	100	140	200	82	102	160	200
Рабочий ход, мм	50	60	80	100	120	110	145	200	75	100	150	215
Вес нетто, кг	1,3	1,8	2,5	3,7	5,2	8,5	17,5	35	5	8,5	14,5	24
Вес брутто, кг	1,5	2	2,7	4	5,5	8,7	18	36	5,3	8,7	15	25
Габариты в упаковке ДхШхВ, мм	145x145x67	165x115x67	170x127x76	175x140x76	180x155x76	400x245x130	500x290x175	630x344x163	175x147x122	330x170x115	416x254x130	520x290x130