

Угол поворота 360°

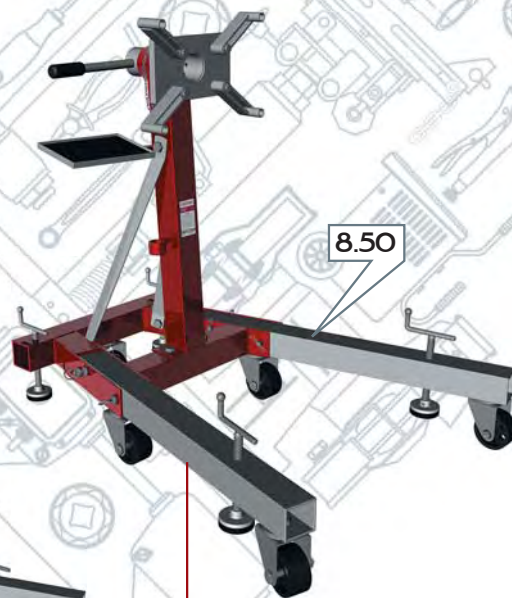

Сбалансированный центр тяжести для предотвращения падения

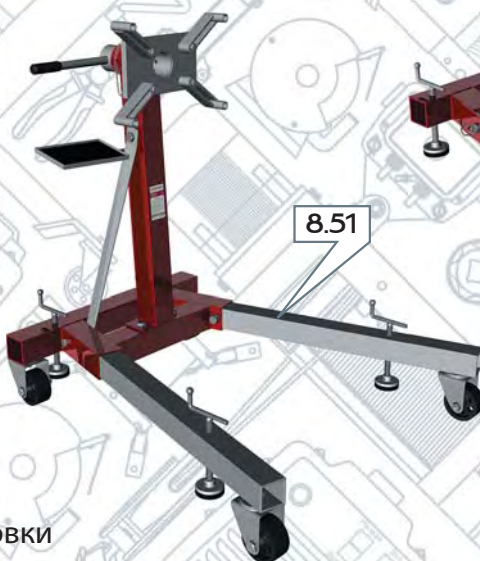

Полка для крепежа с резиновым ковриком

Широкий диапазон регулировки универсальных креплений

Складные опоры

Напольные фиксаторы

Номер по каталогу:	8.53	8.54	8.55	8.51	8.50
Грузоподъемность, кг	300	400	500	1000	1000
Особенность конструкции:	-	-	-	-	складной
A, мм	95	445	800	875	875
B, мм	780	780	800	530	530
C, мм	65	65	61	65	65
ØD внутренний, мм	16	16	16	16	16
F, мм	150	150	165	165	165
H, мм	965	965	935	900	845
h, мм	770	770	770	795	795
L, мм	790	810	845	1070	1070
Вес нетто, кг	22	26,3	33,5	50	45
Вес брутто, кг	23,2	27,5	34,7	52	47
Габариты в упаковке ДхШхВ, мм	870x195x185	870x195x185	870x195x220	1020x330x200	920x420x170

# Кантователь и Держатель

## Держатель двигателя

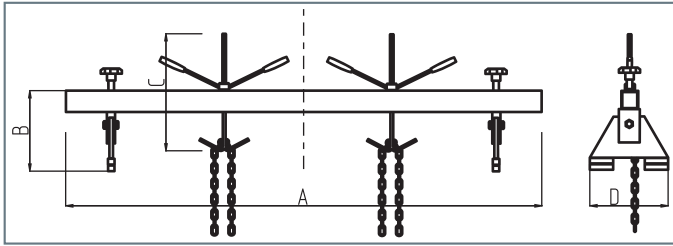

✓ Опоры с регулируемым углом установки

✓ Возможность крепления любых типов двигателя

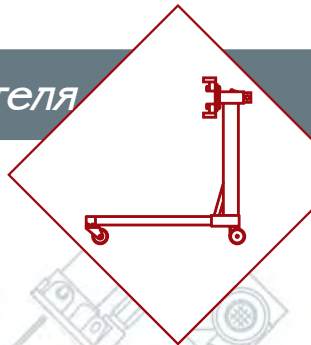

Номер по каталогу:	8.93	8.95
Грузоподъемность, кг	300	500
Кол-во подъемных винтов:	1	2
A, мм	1500	1500
B, мм	205	205
C, мм	310	310
D, мм	243	243
Вес нетто, кг	12,4	13,6
Вес брутто, кг	13,3	14,6
Габариты в упаковке ДхШхВ, мм	1510x150x100	1510x150x100

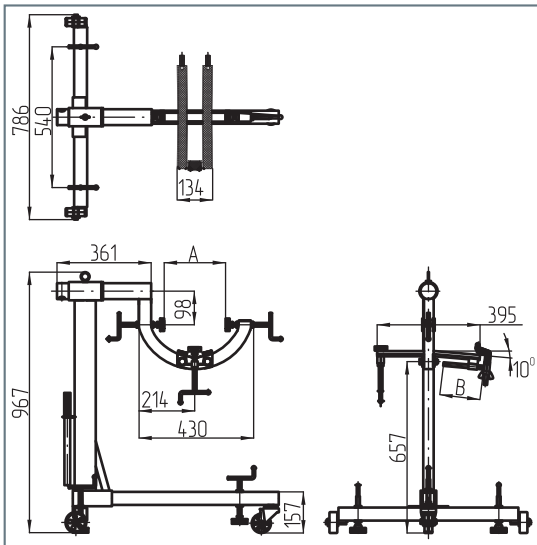

## Стенд для КПП

✓ Универсальный крепеж для ремонта ручных и автоматических коробок передач

✓ Напольные фиксаторы



Номер по каталогу:	8.70
Грузоподъемность, кг	250
Расстояние между фиксаторами А мин / макс, мм	109 / 262
Ход переднего фиксатора В, мм	156
Вес нетто, кг	21,2
Вес брутто, кг	22,1
Габариты в упаковке ДхШхВ, мм	880x340x195