

- ✓ Цепные захваты
- ✓ Регулировка насадки в двух плоскостях
- ✓ Рукоятка для удобства транспортировки

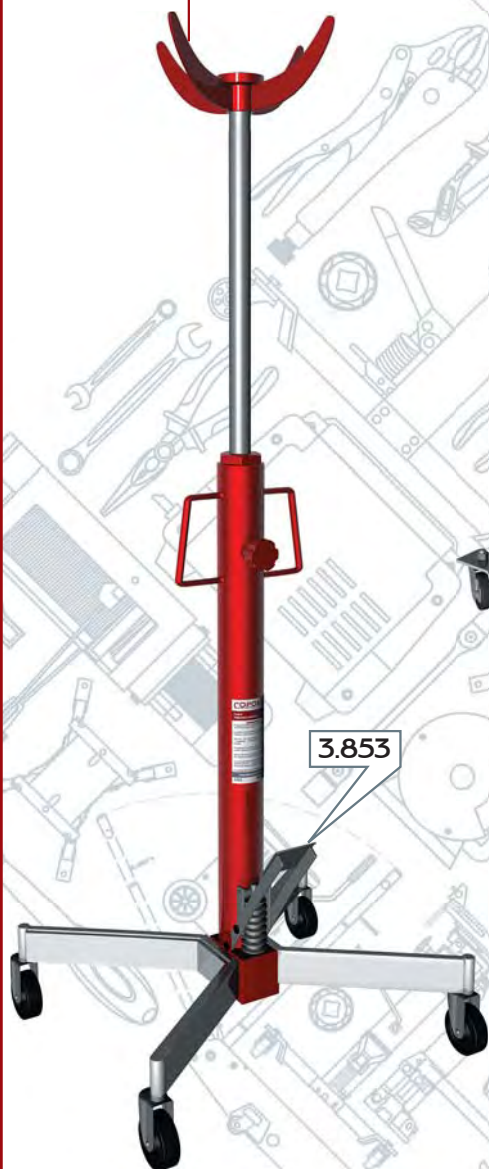

3.855

Насадка «рога»



3.853

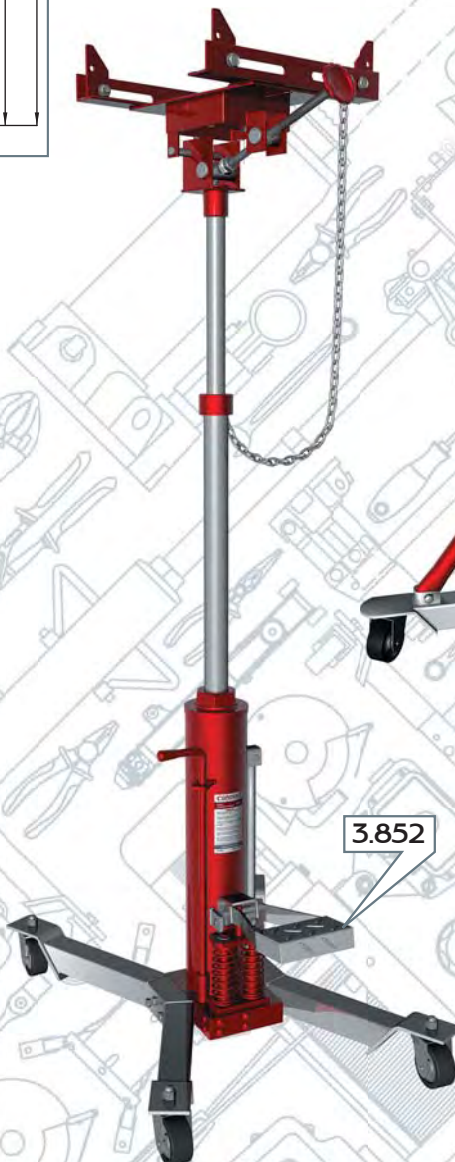

3.852

- ✓ Двухпоршневой насос ускоренного подъема
- ✓ Двухплунжерный телескопический шток

Номер по каталогу:	3.852	3.853	3.855
Грузоподъемность, т	0,5		1
Высота подхвата А, мм	855	1128	860
Высота подъема В, мм	1335 / 1795	1945	1365 / 1845
Н, мм	670	1045	680
Диаметр колес D, мм	70		
L1 / L2, мм	590 / 590	570 / 570	560 / 560
F, мм	195 - 318	215	195 - 318
G, мм	75 - 318	215	75 - 318
Вес нетто, кг	62	30,5	76,5
Вес брутто, кг	70	38	87,5
Габариты в упаковке ДхШхВ, мм	510x320x750	1120x245x290	560x385x850

Стойка трансмиссионная

Цилиндр
гидравлический

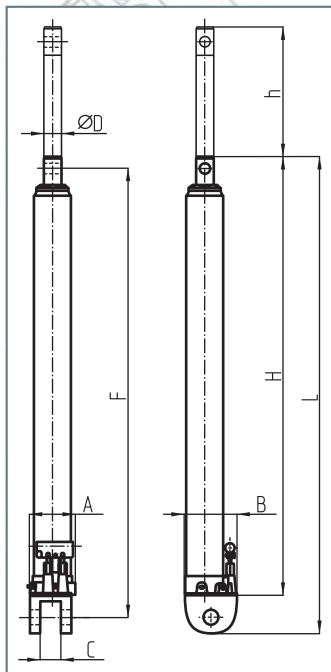
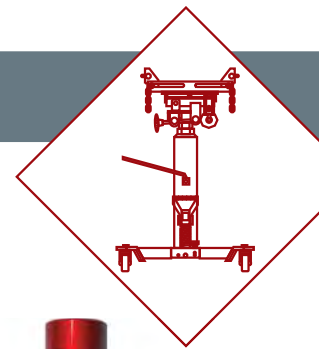

- ✓ Съемная площадка
- ✓ Диаметр отверстия в штоке 16,5мм
- ✓ Диаметр посадочного места 16,5мм
- ✓ Возможность работы в горизонтальном положении

Пневмогидравлический
привод

Двухпоршневой насос
ускоренного подъема

Номер по каталогу:	3.703	3.705	3.708	3.713	3.715	3.718	3.728
Грузоподъемность, т	3	5	8	3	5	8	
Кол-во поршней в насосе, шт	1	2	1			2	
Высота подхвата Н, мм	620	625		620			650
Ход штока h, мм	490	495		490			445
Диаметр штока ØD, мм	26		32	26		32	
L, мм	655		660	655		660	
F, мм	620		635	620		635	
Габариты площадки АхВ, мм	102 x 114	106 x 120	110 x 140			106 x 120	
С, мм				20			
Вес нетто, кг	10	10,5	11	10	10,5	11	
Вес брутто, кг	11	11,5	12	11	11,5	12	
Габариты в упаковке ДхШхВ, мм	690x110x120		690x120x130	690x110x120		690x120x130	