

✓ Выносной гидронасос

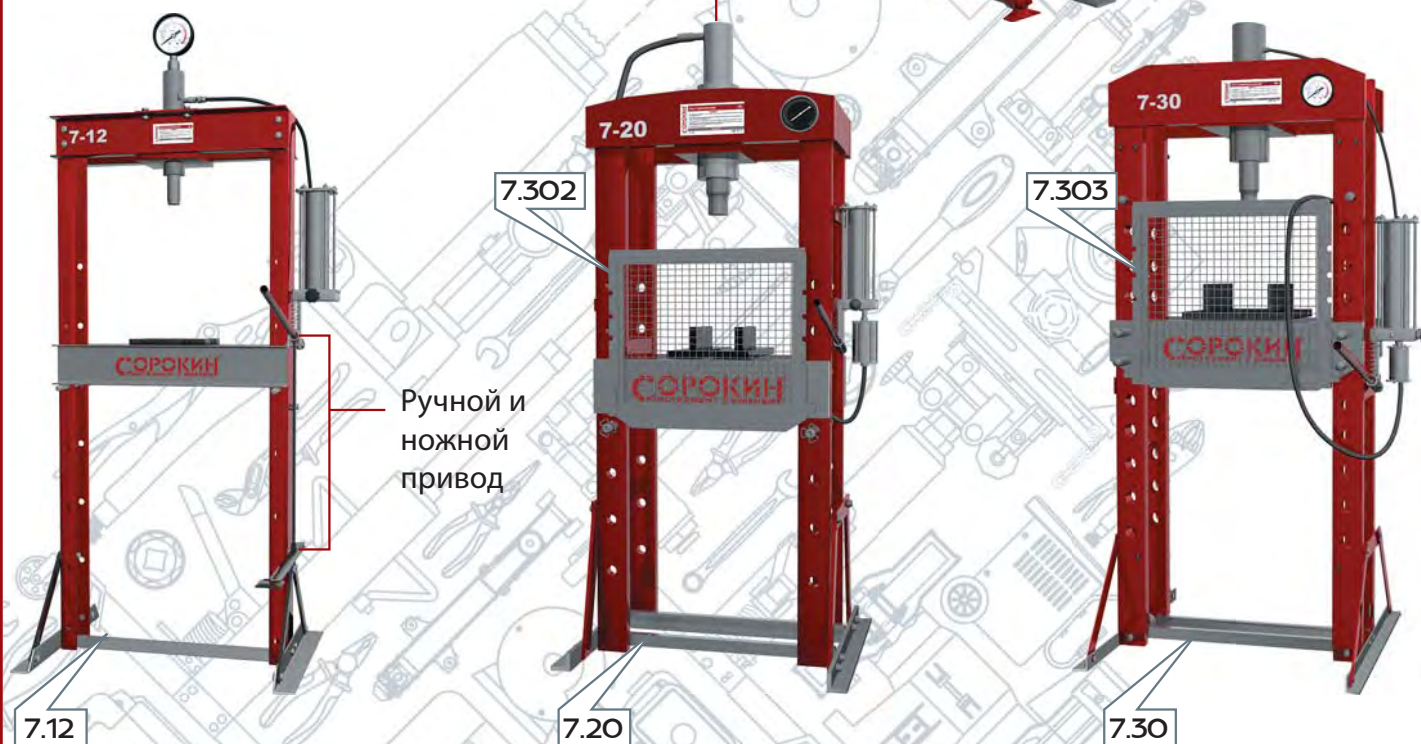

Силовой гидроцилиндр на подвижной каретке



Ручной и ножной привод

Номер по каталогу:	7.4	7.10	7.11	7.12	7.20	7.30
Развиваемое усилие, т	4	10		12	20	30
Привод:	Ручной гидронасос			Пневмогидравлический / ручной		
Номинальное давление воздуха, атм					8 - 9	
Наличие манометра:	-	-			+	
Ход штока L, мм	120	135	150	180	265	150
C, мм	350	-	380	510	490	550
Ø D, мм	36	38	33	45	53	70
h, мм	440	710	565	1180	1240	1440
Подъем станины F мин/макс, мм	80	-	155 - 325	100 - 1050	100 - 1090	140 - 1355
Габариты АхВхН, мм	452x450x600	230x560x1000	500x400x1040	460x550x1595	770x560x1630	845x700x1800
Вес нетто, кг	32	66	50	74	96	171
Вес брутто, кг	33	85	52	78,5	100	207
Габариты в упаковке ДхШхВ, мм	300x150x630	630x360x1040	550x160x770	215x165x1375 300x165x620	210x120x1595 250x230x650	780x270x1920

Пресс

Гидравлический

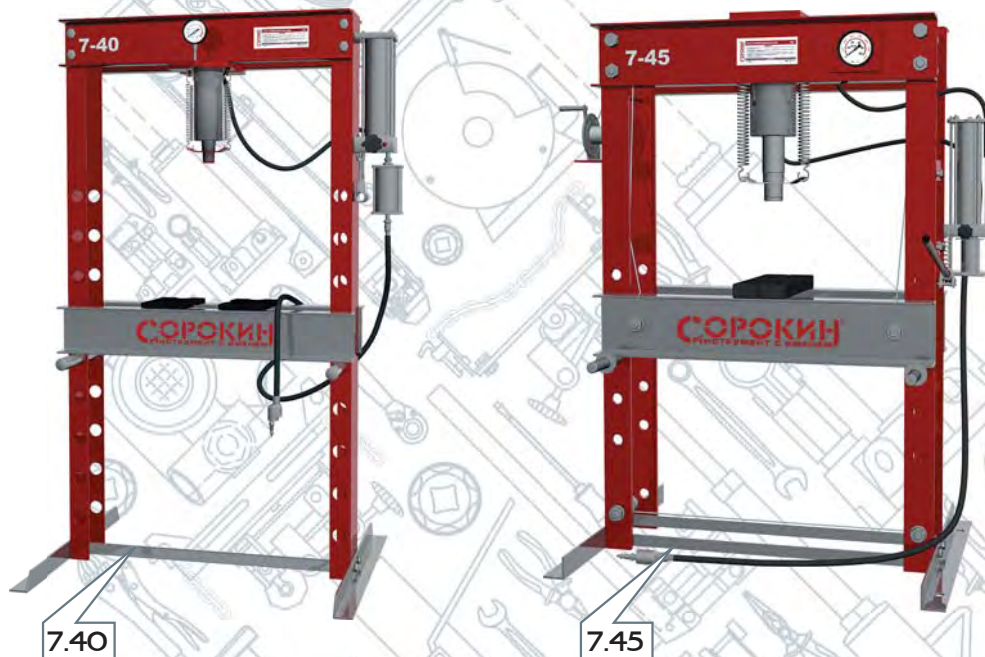
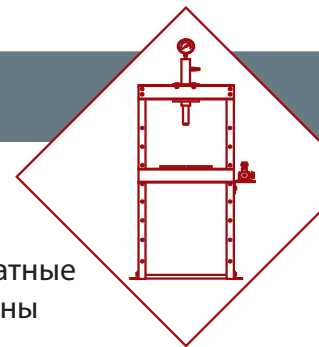

- ✓ Возвратные пружины
- ✓ Лебедка для подъема и опускания станины
- ✓ Глицериновый манометр для точного измерения давления
- ✓ Ножной пневмоклапан управления прессом
- ✓ Штоки разных диаметров для быстрой подачи и точной доводки

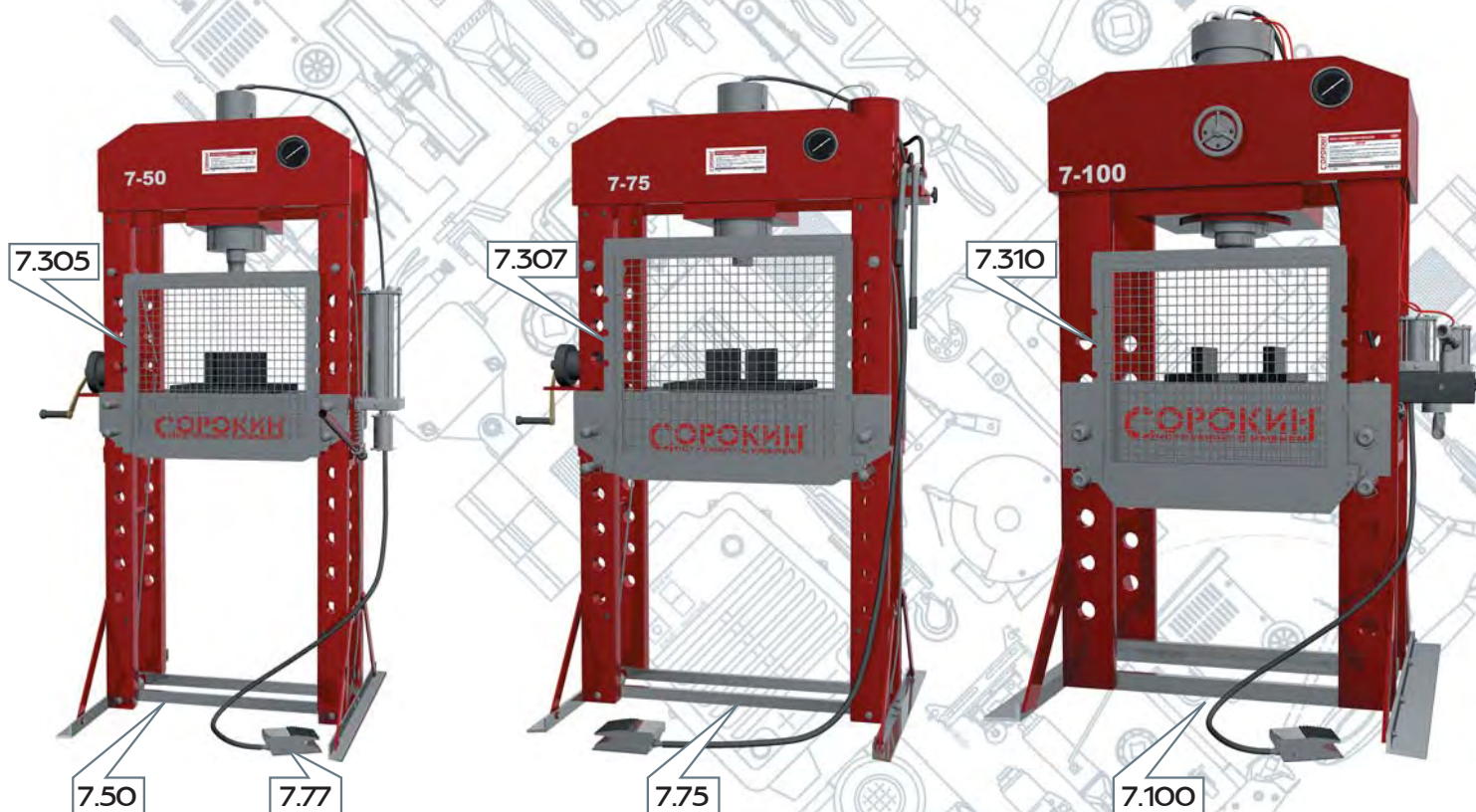

Номер по каталогу:	7.40	7.45	7.50	7.75	7.100
Развиваемое усилие, т	40	45	50	75	100
Привод:	Пневмогидравлический / ручной				
Номинальное давление воздуха, атм	8 - 9				
Наличие манометра:	+				
Ход штока L, мм	230	160	200	255	185
C, мм	680	645	730	790	
Ø D, мм	62		73	90	100
h, мм	1225		1470	1370	1340
Подъем станины F мин/макс, мм	170 - 970		240 - 1360	300 - 1215	150 - 1130
Габариты АхВхН, мм	1080x800x1830	1070x800x1630	1110x800x1920	1270x800x1940	1250x890x2060
Вес нетто, кг	215	265	302	451	672
Вес брутто, кг	245	310	345	498	776
Габариты в упаковке ДхШхВ, мм	490x285x2000	1070x390x1900	960x350x2010	1070x400x2110	1150x420x2300



Решетки на пресс						
Номер по каталогу:	7.302	7.303	7.305	7.307	7.310	7.315
Совместимость с прессом, арт.	7.20	7.30	7.50	7.75	7.100	7.150
Габариты АхВхН, мм	520x485x20	520x515x20	625x675x20	625x750x20	730x775x20	630x988x20
Вес нетто, кг	2	4	6		10	
Вес брутто, кг	2,5	4,5	6,5		12	
Габариты в упаковке ДхШхВ, мм	810x600x200					

✓ Решетка для защиты оператора с фиксированием подъема и опускания

✓ Три режима реверсивного клапана

✓ Жесткая сварка конструкции



Насадки для опрессовочных работ

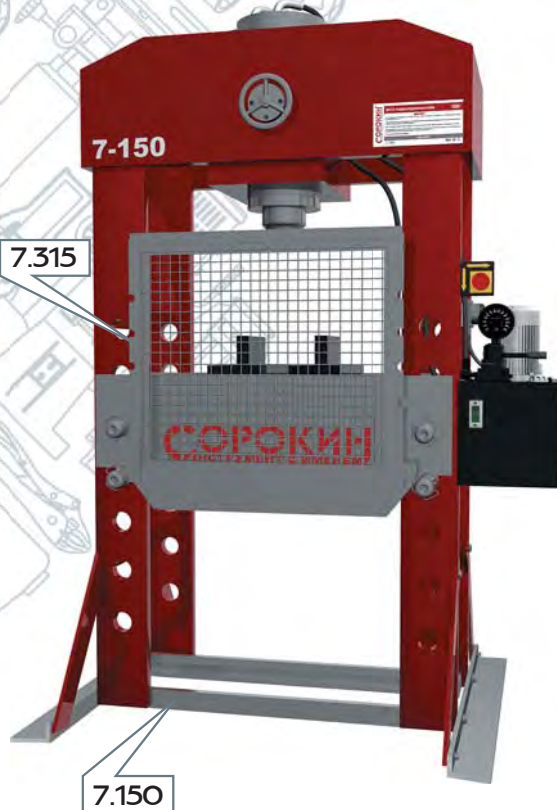
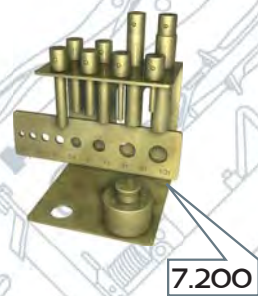

Номер по каталогу:	7.55	7.76	7.111	7.150
Развиваемое усилие, т	50	75	100	150
Привод:	Электрогидравлический			
Максимальная мощность, кВт	1,5			
Питание сети, В/Гц	380 / 50			
Максимальное давление, МПа	10			
Наличие манометра:	+			
Ход штока L, мм	200	250	300	350
С, мм	730	800	787	1000
h, мм	1355	1200	1320	1300
Подъем станины F мин/макс, мм	160 - 1210	185 - 980	130 - 1035	120 - 1080
Габариты АхВхН, мм	1350x800x1836	1430x800x1860	1500x990x1980	1750x1195x2100
Вес нетто, кг	287	418	680	1125
		73		75
Вес брутто, кг	328,2	463,3	734,5	1199,8
		84,7		87,6
Габариты в упаковке ДхШхВ, мм	988x315x2020	1098x325x2044	1150x420x2164	1380x565x2250
		505x345x740		525x365x790